

Secrétariat:

Téléphone: 0472/56.62.13

E-mail: ecurieduvaldor@gmail.com

Web site: www.ecurievaldor.be



Banque:

IBAN : BE46 7512 0701 7036

BIC: AXABBE22

Affiliation: BEHVA N° 223

NEWSLETTER

Juillet 2026

E.R. Ecurie du Val d'Or a.s.b.l. – Jean-Louis Mertens

EDITO

CHERS AMIS VALDORISTES ;

Prenant en charge la rédaction de l'édito, je ne m'étais jamais imaginé réduit à vous parler de la pluie et du beau temps. Or il se trouve que nous sommes confrontés à une vague de chaleur qui nous donne un avant-goût pas trop rassurant de l'été.

Tout cela n'est pas sans conséquence sur la pratique de notre loisir favori.

La preuve la plus éclatante m'en fut administrée tandis que j'officialiais en tant que speaker au départ du Vintage Ardennes Trial 2026. En prélude je m'étais offert le plaisir de partager quelques moments avec les heureux propriétaires en essayant de leur soutirer quelques secrets ou anecdotes à propos de leurs autos. Tandis que je m'efforçais de décrire brièvement les voitures à mesure où elles s'avançaient sous l'arche de départ aux ordres de Pierre Barré, je me suis lancé dans un commentaire d'ordre plus général à l'attention des curieux venus assister à l'événement afin de souligner les mérites des équipages et de leurs montures octogénaires, voire centenaires en plus encore.

Ainsi un de ces équipages, venu des îles britanniques, avait débarqué à Cherbourg et rallié Durbuy « on their own » à bord d'une brave traction 11cv. Encore cette Citroën était une des cadettes du plateau.

J'ai ainsi rappelé que tous conduisaient sans aucune des assistances et facilités auxquelles nous sommes accoutumés, à commencer par la direction et le freinage ou encore la synchronisation de la boîte, le tout aggravé par la rugosité des suspensions sans compter la cruelle absence de climatisation sous le cagnard promis pour les trois jours.

Pire encore pour les voitures elles-mêmes, à défaut que le système de refroidissement soit sous pression, c'est dès 100° que l'eau se met à bouillir effectivement et non passé 120° comme sur les voitures d'aujourd'hui. Comptez encore avec le parcours naturellement sinueux et parfois escarpé pour vous faire un tableau complet de l'épreuve, au vrai sens du mot.

Vous éprouvez tous ces méfaits (dans des proportions légèrement atténuées sans doute) dans la pratique de vos anciennes et pour une part c'est aussi ce qui en fait l'attrait à vos yeux d'authentiques drivers. Vu le climat sous lequel commence cet été, j'avais envie de vous rappeler ces aléas et vous inciter à vous ménager autant que vos autos afin de profiter pleinement de la saison qui vient.

En marge de ce V.A.T. 2026, je tiens à mettre en exergue la belle présence de membres de l'EVO, rameutés par Mika, présents aux contrôles ou assurant l'indispensable service rafraichissements aux pauses.

Afin de vous rapprocher davantage de ce bel événement, j'en appelle à Mika et Pierre Barré pour venir nous présenter la prochaine édition et pourquoi pas nous faire découvrir un film rétrospective à l'appui. Histoire qu'on soit plus nombreux à y apporter notre concours ou simplement avoir envie de venir admirer, parce que c'est quand même un peu un musée vivant, en mouvement que cette épreuve nous offre.

Exceptionnellement nous avons choisi d'anticiper notre réunion au dernier mardi de juin, le 30 prochain, présageant que ça donnerait une ultime occasion aux juilletistes de nous rejoindre avant neuf semaines de vacance.

J'espère que votre venue en nombre nous donnera raison.

BELLES VACANCES,

cool drive,

ENJOY.



Table des matières

Edito	1
Table des matières	3
Infos Importantes	4
1. Réunion Mensuelle	4
2. Website	5
Anniversaires & Nouveaux Membres	5
1. Nos membres à fêter en ce mois de juillet	5
Agenda Organisations EVO 2026	5
Agenda Organisation de Membres EVO 2026	5
Retours Sur Les Événements Passés	6
1. Le Manoir de l'Automobile Lohéac 30/05/2026	6
2. 5 ^{ème} Ronde de la Bourlette 13/06/2026	7
3. Vintage Ardennes Trial 22-23-24/06/2026	8
4. Vintage Ardennes Trial 22 - 24 juin 2026	9
Les Évènements A Venir du club	10
1. Joy Ride #7 - la Champagne 7-8-9 novembre 2026	10
2. Expertise de vos véhicules - Date à convenir	11
Événements à venir de membres du club	12
1. Static cars - saison 2026	12
2. Ronde Wapi - 13 septembre 2023	14
3. Grand Rallye Touristique du Lion's - 19 septembre 2026	15
Organisations externes	16
ANECDOTES ET HISTOIRES POUR BAGNOLARDS ...	17
Divers	21
1. Les zones de basse émissions LEZ	21
2. Blake et Mortimer : On recherche	21
Annonces	22
1. Badges émaillés « EVO »	22
2. A vendre :	22
C'ESTPAS SERIEUX, HEIN DIS ! Par Christian Van den Eynde	23

INFOS IMPORTANTES

1. Réunion Mensuelle

Prochaine réunion le mardi **30 juin 2026** dès 19 heures



Restaurant Bistrot de la Woluwe
Rue Voot 28
1200 Woluwé-Saint-Lambert

Lien : <https://www.bistrowoluwe.be/>

RESERVATION OBLIGATOIRE pour le DIMANCHE PRECEDENT via le formulaire en ligne disponible ci-dessous, aussi merci de donner le choix entrée, plat et/ou dessert et payer d'avance la somme de **32,-€** sur le compte du club BE46 7512 0701 7036.

Chaque mois, nous vous proposerons le lunch en soirée : 3 services pour 32,-€, un vin rouge et blanc à un tarif préférentiel pour les membres. Les autres vins restent à la carte.

Pour ce mardi, au choix :

4 Huitres fine de Claire

Ou

Tomate farcie à l'américain de thon

Ou

Carpaccio de bœuf, huile parfumée, roquette et parmesan



Pavé de bœuf sauce roquefort

Ou

Duo de solettes meunière et son beurre fondu

Ou

Carré de porc saumuré, haricots verts, sauce moutarde



Croûte citron

Ou

Bombe au chocolat et massepain

RESERVATION OBLIGATOIRE pour le DIMANCHE 28 juin.

Un formulaire en ligne est disponible à cette adresse :

[Cliquez ici](#)

2. Website

Toutes les photos que nous ne mettons pas dans le news seront disponibles sur notre site <https://ecurievaldor.be>

IMPORTANT:

Afin de maintenir à jour, le fichier des membres, communiquez-nous par e-Mail tout changement d'adresse (mail ou postale), n° de téléphone ou autres informations utiles à ecurieduvaldor@gmail.com

ANNIVERSAIRES & NOUVEAUX MEMBRES

1. Nos membres à fêter en ce mois de juillet

Alain BRION	01 Juillet
Sébastien FASSIN	01 Juillet
Didier BOUILLON	02 Juillet
Philippe LAURENSY	07 Juillet
Marc STEENBERGHEN	09 Juillet
Patrick MALHERBE	11 Juillet
Reginald WAUCAMPT	16 Juillet
Michaël VANDAMME	17 Juillet
Alain CENTNER	20 Juillet
Arnaud VANDER ZYPEN	22 Juillet
Jean-Michel GREGOIRE	23 Juillet
Alain BASCOURT	24 Juillet
Fabrice PIERSOEL	25 Juillet



AGENDA ORGANISATIONS EVO 2026

- **Moufflu** - 4 octobre 2026
- **Automne** : Joy Ride #7 - 7-8-9 novembre 2026

AGENDA ORGANISATION DE MEMBRES EVO 2026

Voir le détail des infos dans la rubrique « Événements à venir »

- **Grand Rallye Touristique Lion's** - 19 septembre 2026 - Rhode St Genèse
- **Lapalisse** 8-12 octobre 2026
- **Rallye Star - Télévie** 25 octobre 2026
- **Static cars** - dates et sorties diverses

RETOURS SUR LES ÉVÉNEMENTS PASSÉS

1. Le Manoir de l'Automobile Lohéac 30/05/2026



De retour de la semaine passée dans le Finistère, petit détour par Le Manoir de l'Automobile de Lohéac, entre Rennes et Redon, un des plus beau Musée de l'Automobile.

Le Manoir de l'Automobile est un musée consacré principalement à l'histoire de l'automobile et aux métiers d'antan. Le musée est situé à Lohéac dans le sud de l'Ille-et-Vilaine. Il regroupe à ce jour 400 modèles de véhicules de collection sur près de 14 000 m² d'exposition dans un ancien corps de ferme.

Christian VdE.

2. 5^{ème} Ronde de la Bourlette 13/06/2026



5^{ème} Ronde de la Bourlette au départ d'Anderlues organisée par Axel Devos et une équipe sympa. Très agréable parcours inédit, road-book sans erreur, nombreux contrôle de passage humain sur le terrain, CP placés judicieusement, pas de timing ni de difficultés « tordues » ! Coût de l'inscription tout à fait démocratique. Une version « Balade Touristique » était organisée le lendemain. Un rallye à refaire sans hésitation

Classement

Initiés

2 ^{ème}	Lambert Didier - Van den Eynde Christian	A112 Abarth	1973
5 ^{ème}	Beckers Anthony - Van Wallendael Catherine	Volvo 122S	1962
7 ^{ème}	Bianchetti Diego - Verstraete Bernard	Toyota MR2	1991
9 ^{ème}	Debarre Axel - Stinghamber Vincent	Smart Roadster	2004

Christian VdE.

3. Vintage Ardennes Trial 22-23-24/06/2026



Epreuve réservée aux véhicules d'avant le 31 décembre 1945, la Bianchi inscrite était de 1906 !

La seconde édition du Vintage Ardennes Trial sera une nouvelle immersion dans l'histoire et le sport automobile. L'occasion pour les collectionneurs de sortir leurs vaillantes "grand mères" et de vivre une aventure, entre défi de compétition dans un rallye avec des moyennes imposées, le plaisir de conduite dans le plus pur esprit authentique d'époque, et les découvertes historiques de nos Ardennes Belges.

Organisé de mains de maître par Pierre Barré, son équipe, Michaël Demortier à la conception du Road-Book et une dizaine de membres EVO aux postes de contrôle.

Le soleil présent a fait souffrir concurrents et organisateurs !

Christian VdE.

4. Vintage Ardennes Trial 22 - 24 juin 2026



Rappel : En cliquant sur certaines images vous aurez accès à des vidéos

Pour une fois les membres EVO se sont retrouvés de l'autre côté de l'organisation pour un rallye de régularité de machines d'avant-guerre et leurs drôles de machinistes !

Ce rallye, organisé par Pierre Barré (Sea Sun Rally) et Mika Demortier s'adressait à une tranche très spécialisée de rallymans. Tableau de départ éclectique : 4 UK, 12 IE, 1 DE, 2 CH, 1 CZ, 1 LU et ... 5 vaillants BE. Les machines en lice s'échelonnent d'une Bianchi de 1906 à une Wolseley de 1949.



Nous devons encore exprimer toute notre admiration aux pilotes et copilotes circulant sans aucun confort dans des machines exposées (et participant) à la fourniture de ces derniers jours et aux organisateurs courant bien des lièvres à la fois tandis que les « marshals » se protégeaient comme ils pouvaient du cagnard.



Jean-Louis M

LES ÉVÈNEMENTS A VENIR DU CLUB

1. Joy Ride #7 - la Champagne 7-8-9 novembre 2026

Comme il n'y a pas que les [BelBul](#) pourquoi pas une escapade en Champagne ?



Formule 1 :

7 novembre :

Nous vous proposons de nous retrouver du côté de Gembloux pour rejoindre en Tardenois une collection pas comme les autres : Le musée [ATPR02](#) la collection des voitures des films d'époque.

Buffet froid au musée et visite guidée par le créateur de la collection.



Repas et nuitée à [l'auberge Saint Fergeux](#).

8 novembre :

Visite du musée [Pressoria](#) à Aÿ en Champagne avec dégustation.

Repas en resto-cave

Retour libre pour la première formule.

Formule 2 :

8 novembre PM :

Retour au milieu des vignes de la Montagne de Reims
Repas et nuitée à l'auberge Saint Fergeux.

9 novembre :

Départ vers Verdun



Visite du [Mémorial de Verdun](#) ,
des forts et des villages martyr,
repas libre au musée (non
compris).



Retour libre.

Attention : Nous devons clôturer les inscriptions début septembre

Les budgets :

- Formule 1 : 7-8 novembre, RB, plaque, la nuitée, les visites et les repas : 460,-€ par équipage
- Formule 2 : 8-9 novembre : la nuitée, les visites et le repas du 8 au soir : 270,-€ de supplément par équipage soit 730,-€ en tout.

Attention : vu la capacité d'accueil du gîte / auberge, jusqu'à douze équipages chambres individuelles, au-delà et jusqu'à seize équipages huit équipages devront accepter de partager leur tipi (en dur !) à quatre (une chambre fermée et une mezzanine).

Pour vous inscrire [suivre ce lien](#)

2. Expertise de vos véhicules - Date à convenir

Les membres intéressés par une expertise ou actualisation d'expertise d'un véhicule ancien sont priés de contacter le comité via l'adresse mail du club :

ecurieduvaldor@gmail.com

Actuellement nous n'avons qu'une seule demande !

ÉVÉNEMENTS À VENIR DE MEMBRES DU CLUB

1. Static cars - saison 2026



**DIMANCHE 5 JUILLET
DE 9H30 À 14H00**

**ACCÈS GRATUIT À TOUS :
OLDTIMER – YOUNGTIMER - PRESTIGE**

**PARKING DU MÉDIAMARKT
WATERLOO - BRAINE L'ALLEUD**

SPÉCIAL 50 ANS DE LA VW GOLF GTI

BOISSONS & PETITE RESTAURATION

WWW.STATIC-CARS.BE



8-12 OCTOBRE 2026

Rally of Wheels

Logo of Pays de Lapalisse

LAPALISSE

ATTENTION :
Il reste 5 places !
26 juin 26

TOUS MODÈLES DE VOITURES ACCEPTÉS

L'EMBOUEILLAGE DE LAPALISSE



[Inscription - tarif - détails](https://forms.gle/rL7EtnxaTuTLw4857)
<https://forms.gle/rL7EtnxaTuTLw4857>

Tarif : 500 € / voiture 1 ou 2 personnes
Hôtel inclus

ROUTE NATIONALE 7
Historique

date limite : 15 juillet 2026 plus de garantie de chambre après cette date

SITE INTERNET www.lapalisse.be

Toutes les infos, photos et inscriptions



Organisé par



[Inscription ici](#)

2. Ronde Wapi - 13 septembre 2023



**Dimanche
13 septembre 2026**



BEHVA
www.best-road.be

BESTROAD

*Balade pour véhicules anciens
et de prestige*

Road-book en fléché métré

Parcours
+/- 200 km en deux sections
(100% asphalte, pas de terre)

Départ et arrivée:
Chaudron des Légendes
(Ellezelles - Belgique)

Programme

- 8h00: Accueil et petit déjeuner
- 8h45: Briefing
- 9h00: Départ de la 1^{ère} voiture
- 12h30: Regroup et repas de midi
- 15h30: Pause gourmande
- 18h: Arrivée et repas

PAF: 130 € par voiture (2 personnes). Ce prix comprend: déjeuner, repas de midi, pause gourmande, repas du soir, road book, plaques rallyes, autocollants souvenirs, ...

www.ronde-wapi.be - info@ronde-wapi.be
réservation obligatoire avant le 5 septembre 2026

Ed. 2026 - BEHVA/VAL D'OR

[Inscription](#)

3. Grand Rallye Touristique du Lion's - 19 septembre 2026



**BRUXELLES
SAINT HUBERT**
LIONS CLUBS

SAVE THE DATE

**19
SEPTEMBRE
2026**

**RALLYE TOURISTIQUE
ORGANISÉ PAR
LC Bruxelles Saint Hubert**



ORGANISATIONS EXTERNES

Dans un but de lisibilité, et devant la pléthore d'organisations externes, nous vous proposons de limiter cette rubrique à la mention du titre, de la date et du contact avec l'organisateur.

- **Spa Racing Rally #8** – 12 juillet 2026 – Stavelot [Flyer inscription](#)
- **A court Bouillon** – 25 juillet 2026 – Gedinne [info & inscription](#)
- **Par Monts & par Eaux** – 1^{er} août 2026 – Profondeville [infos & inscription](#)
- **Rallye du souvenir** – 20 septembre 2026 – Jandrain [infos & inscription](#)
- **Sardegna Classics** – régularité – Corse 20-26 septembre 2026 [infos & inscription](#)
- **Sunchild rallye** – 27 septembre 2026 – Wavre - [infos / inscription](#)

Annulation du 18^{ème} Tour de Bourgogne Classic 23-24-25 octobre 2026

Bourgogne Historic Cars

SACQUENAY, le 12 avril 2026

Cher Concurrent (e) et Amis,

Nous sommes désolés de vous apprendre que le Tour de Bourgogne, prévu les 23, 24 et 25 octobre 2026, n'aura pas lieu sous la forme que vous aviez tous aimée par le passé.

J'en profite pour remercier les 55 équipages préinscrits de leur intérêt pour cet événement qui me tenait très à coeur.

En effet, nombreuses furent les rencontres tout au long de ces années qui devinrent des amitiés et qui perdurent encore aujourd'hui.

Les choses changent parfois malgré nous et je n'ai plus les moyens de vous faire découvrir notre magnifique Bourgogne et ses routes, dans l'esprit que vous connaissiez.

En vous remerciant de votre amitié, et en espérant que vous comprendrez cette annulation,

je vous prie de croire à mon très bon souvenir.

Sportivement.

Jeanclaude FRIONNET.

Ceci ne sont que quelques exemples, pour plus d'organisations vous pouvez aussi visiter le site News Classic Racing [Suivre ce lien](#)

[OU NOUS COMMUNIQUER VOS INFORMATIONS](#)

ANECDOTES ET HISTOIRES POUR BAGNOLARDS ...

Par Jean Villers

LES VOITURES DE MONSIEUR W.O. BENTLEY.

Ettore Bugatti les a un jour raillées comme « les camions les plus rapides du monde ». N'était-ce pas au fond un peu ironiquement créditer d'un hommage appuyé les principes de leur créateur ?



S'initiant à la métallurgie et à la manufacture de précision dans les ateliers de la G.N.R. à Doncaster, c'est au milieu des locomotives que W.O Bentley fait son apprentissage et parfait sa maîtrise. C'est à une école de la rigueur qu'il fait ses premiers pas dans une quête d'excellence et de perfection, tout en se gardant de la vaine recherche de l'absolu. Il s'échappe de cet univers où l'avancement promet d'être long en fondant avec son frère une société d'importation de voitures de la marque française DFP. Il va bien vite s'employer à en améliorer l'endurance et la performance en y installant des pistons en aluminium.

Bon à retenir : comme toujours en cliquant sur certaines images vous aurez accès à des vidéos sur le ...

C'est durant la première guerre mondiale qu'il va établir sa réputation en concevant les moteurs BR1 et BR2 (Bentley rotary) pour le Royal Naval Air Service, qui s'illustreront en particulier sur les biplans Sopwith Camel. Ici encore W.O. Bentley ne pratique pas l'art pour l'art : les pistons en aluminium sont choisis pour les avantages qu'un attelage mobile allégé offre tant en termes de régime-moteur que de contraintes pour le bas-moteur. Avec le renfort d'un double allumage ils préservent les pilotes d'aléas supplémentaires à ceux du combat.



W.O. Bentley sera fait M.B.E. (Member of the British Empire) et percevra en récompense une somme propre à monter sa propre entreprise automobile à Crickelwood.

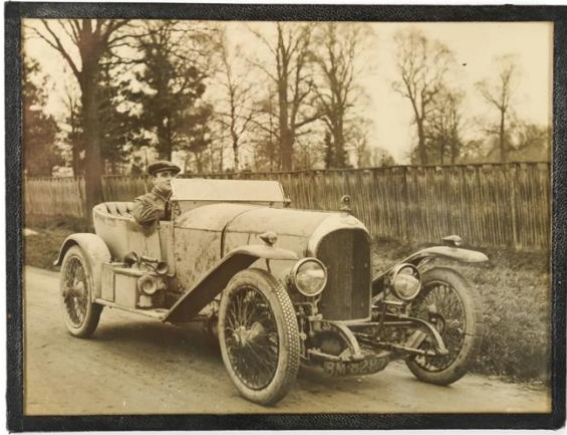

Fidèle à ses conceptions il n'ambitionne rien moins que de construire « une voiture rapide, une bonne voiture, la meilleure de sa catégorie ». De manière tout à fait pragmatique, il obtient d'étudier le moteur d'une Mercedes 1914 du type victorieux au Grand-Prix de l'ACF, saisie après le début des hostilités.

Réussissant l'amalgame des qualités qu'il en retient avec les éléments de son propre credo technologique mis en œuvre au profit de l'aviation, il donne le jour à ce fameux moteur trois litres dont les caractéristiques fondamentales ne dépareraient pas un moteur de belle facture un siècle plus tard : 4 cylindres en ligne, pistons en aluminium, distribution à 4 soupapes par cylindre commandées par arbre-à-cames en tête, le bloc-moteur et la culasse d'une seule pièce afin de pallier la faiblesse endémique des joints de culasse à l'époque.

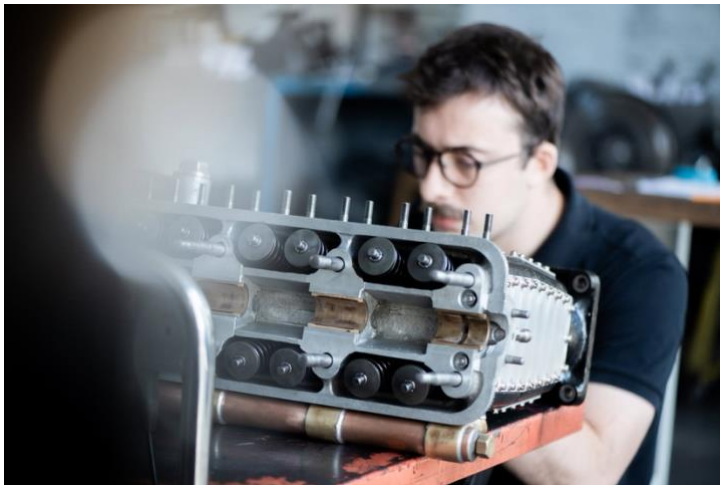
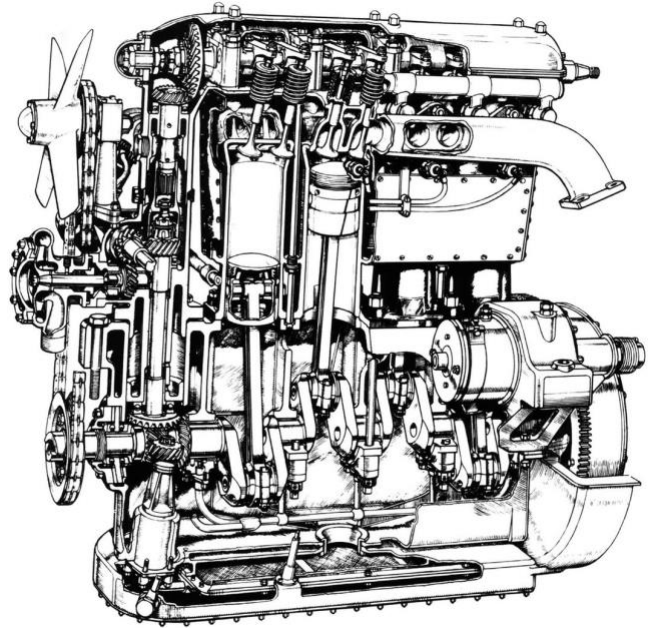

Cette dernière disposition compliquerait certes les éventuelles réparations, mais W.O. les prévoit si rares qu'il octroie une garantie de 5 ans sur les versions Blue Label (70bhp – 80mph) et Red Label dite Speed (85bhp – 90mph), les Green Label dites Supersport (100bhp-100mph) devant se contenter d'une seule année de garantie étant donné qu'elles sont plutôt réservées à la compétition.

Car c'est par le verdict de la course qu'il entend valider et consacrer ce premier chef d'œuvre d'ingénierie de grande précision et très haute qualité, reflétant son expertise dans les domaines ferroviaire et aéronautique. Novatrices mais sages parce qu'issues d'une démarche d'excellence tout en rationalité, il n'y a rien d'étonnant à ce qu'elles s'établissent bientôt comme la référence absolue dans les épreuves d'endurance, leur fabuleux palmarès culminant lors des 24H du Mans remportées dès 1924 et ensuite de 1927 à 1930 sans interruption.



Une escouade de gentlemen peu ordinaires, bientôt familièrement connus sous le nom de Bentley Boys, va écrire une des premières très grandes légendes du sport automobile. Ils sont riches aristocrates ou issus des rangs de l'aviation de chasse, carburent au Champagne et au Brandy et font de la vitesse une quête de nouveaux temps héroïques.



Ils sont Woolf Barnato, riche héritier des mines de diamant Kimberley, Sir Henry Birkin, Baronnet ne pilotant qu'avec un foulard de soie noué autour du cou (et gaspillant soi-dit en passant une fortune considérable en vain en tentant le pari du « blower » que W.O. considérait comme une perversion de son design).



Il y a Glen Kidston, officier sous-marinier rescapé de deux torpillages, le Dr. Dudley Benjafield ou encore Sammy Davis.

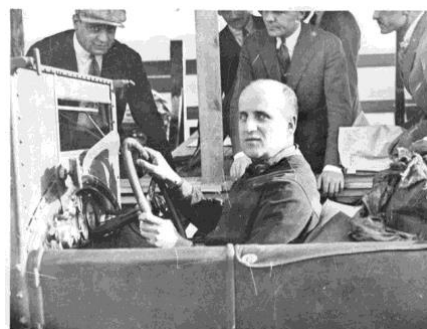

De purs amateurs au sens noble du terme, qui mariaient implication totale et talent affirmé à un sens de la fête dont les murs de leur Q.G. de Grosvenor Square résonnent encore. Une grande majorité de ces voitures seront carrossées en tourer auprès de faiseurs de renom, léguant à la postérité une silhouette reconnaissable entre toutes à partir de ce radiateur délicieusement bombé, surmonté du désormais très célèbre B ailé.

Malheureusement, comme bien des artistes et ingénieurs de génie, W.O. a tendance à faire fi des réalités économiques. Dans un premier temps il peut compter sur la passion, la fortune et l'amitié de Woolf Barnato qui reprend Crickelwood pour £100,000 (une vraie fortune alors que la livre est encore l'étalon monétaire), en devient président mais laisse naturellement les coudées franches à l'âme créatrice de l'entreprise.



Ainsi augmentera-t-on la cylindrée à 4L1/2, puis à 6L1/2 en six cylindres, toute l'aventure venant se consumer en un glorieux chant du cygne, l'incomparable 8Litres qui fera douter Rolls Royce mais dont la production ne dépassera pas la centaine d'unités, la crise de 1929 imposant un coup d'arrêt brutal à ces escalades techniques et tarifaires.



Cette fois Barnato jette l'éponge et c'est Rolls Royce, au terme de manœuvres masquées qui emportera l'enchère au détriment de Napier. £125,000 pour prendre le contrôle d'un redoutable rival, ce n'était certes pas trop cher payé. Voire même une obole pour déposséder un homme de son œuvre.

W.O. lui-même y sera contraint d'honorer un contrat léonin dont il s'échappera sitôt le terme atteint.

N'en déplaise aux aficionados de W.O., les Bentley produites à Derby, bientôt connues comme les « silent sports cars », se révéleront bien supérieures en agrément à leurs fausses jumelles 20-25 puis 25-30 de Rolls Royce. Elles achèveront d'établir Bentley comme la marque du gentleman aisé et sportif. Ces modèles mériteraient à eux seuls un article tant les clients et leurs carrossiers en ont donné de multiples interprétations.



W.O. Bentley s'en ira rejoindre la firme Lagonda dont le modèle M45 vient de s'imposer aux 24H du Mans. Dans un contexte de confiance et totale liberté il y paraphera son œuvre d'un sensationnel V12 4.5L, bientôt suivi d'un magnifique six cylindres en ligne de 2.6L à 2 A.C.T. qui fera les beaux jours d'une lignée d'inoubliables Aston Martin DB2 après que David Brown se fut porté acquéreur de Lagonda juste pour en obtenir le moteur.

Ainsi l'héritage de Walter Owen Bentley déborde-t-il largement la marque qui porte son nom, faisant de lui un contributeur majeur dans l'histoire de l'automobile anglaise.

DIVERS

1. Les zones de basse émissions LEZ

Ce sujet étant en perpétuel mouvement voici un lien pour disposer des dernières informations : [Suivre ce lien](#)

LEZ France : le sujet revient sur la table, leur conseil constitutionnel a décidé de ne pas supprimer les LEZ. certaines villes ont donc réinstauré des LEZ avec chacune sa règle et sa méthode d'inscription  . la BEHVA a anticipé cette situation et propose de se charger des formalités. [suivre ce le lien](#)

2. Blake et Mortimer : On recherche

« Je m'appelle Reynold, vous m'avez peut-être croisé au volant de ma Rover SD1 2600 VDP, ou mon MGB Coupé GT ou encore ma Volvo 480ES. Je suis passionné d'oldtimers comme vous et fan de BD, dont j'ai fait mon métier depuis plus de 35 ans. Je suis le propriétaire des librairies Brûsel à Bruxelles et Waterloo et je me suis mis au défi d'organiser un nouveau festival BD à Durbuy en collaboration avec le prestigieux Sanglier des Ardennes. Le thème principal: les Voitures dans les aventures de Blake et Mortimer. Une première qui marquera le début des festivités consacrées aux 80 ans des personnages créés par Edgar-Pierre Jacobs! Je vais m'employer à en réunir un maximum! Peut-être connaissiez-vous des personnes intéressées qui possèdent un de ces véhicules ?

Quelles conditions?

Le festival est organisé les 4 et 5 juillet en partenariat entre la librairie Brûsel que je représente et le Sanglier des Ardennes.

Le véhicule sera exposé sur la place de Durbuy jouxtant le Sanglier des Ardennes du samedi 4 juillet 10h au dimanche 5 juillet 2026 18h.

Les véhicules seront accueillis samedi dès 8h30.

Il est impératif que le véhicule reste les deux jours car des reproductions de planches d'albums de Blake et Mortimer seront exposées à côté des véhicules correspondants.

Un défraiement de 100 euros est proposé par véhicule.

Le véhicule devra se déplacer de lui-même ou être amené par vos soins.

Un service de gardiennage est prévu par l'établissement.

Il sera possible d'avoir un prix spécial pour le logement dans l'hôtel le Saint-Amour à cette occasion.

L'album de Blake et Mortimer correspondant à votre véhicule vous sera offert.

Une séance de dédicaces avec des auteurs de Blake et Mortimer vous sera consacrée.

Cette exposition statique est pour le moment unique en son genre et sera largement relayée par les médias et la maison d'Éditions Blake et Mortimer.

Reynold Leclercq

Librairie Brûsel

0478/344.207

Reynoldleclercq@hotmail.com

[Liste des voitures recherchées](#)

J'espère pouvoir compter sur vous durant ce weekend qui s'annonce exceptionnel. »

ANNONCES

1. Badges émaillés « EVO »

A l'initiative de notre ami et membre Axel, le club met en vente 20 badges de calandre ou pare-chocs à fixer grâce à 2 tiges filetées en M4.

Le badge, d'une taille d'environ 10 cm est en acier avec logo émaillé... très belle qualité en série limitée !

Prix à la pièce : 65 €



Si vous êtes intéressés, n'hésitez à centraliser vos demandes chez Yvette ou à la prochaine réunion si Axel est présent.



Tout envoi par la poste sera à convenir mais il faudra certainement ajouter des frais de port (comptez +/- 10 € en Bpost Pack)

2. A vendre :

Reggie vend sa Porsche 944 S2
cabrio 240 CV,
boîte 6,
année 1991 en excellent état

25.000,-€

raideurs@hotmail.com

+32 470 06 44 75



Il vend aussi :

Rampe de phares : 400,-€

Tripmaster Brantz 3 Pro : 250,-€

Cadenceur : 100,-€

Protège carter alu pour Porsche 944 : 200,-€



C'EST PAS SERIEUX, HEIN DIS ! PAR CHRISTIAN VAN DEN EYNDE





